

NO.1 DT3 MINI OKOSÓRA HASZNÁLATI ÚTMUTATÓ

Bevezetés

- Köszönjük, hogy a termékünket választotta!
- Kérjük, használatba vétel előtt olvassa el figyelmesen ezt a használati utasítást, hogy a készüléket könnyen, egyszerűen és biztonságosan tudja használni. A gyári utasítás képei segítik szemléltetni a leírtakat.
- A jobb szolgáltatás elérése érdekében a használati utasítás tartalma megváltozhat! Ez a használati utasítás kizárólag a Smartos.hu-nál vásárolt készülékre vonatkozik.
- Ez a használati útmutató az Okosóra gyári verziójához készült. A frissítések után egyes funkciók változhatnak! A készülék funkciói és tulajdonságai előzetes figyelmeztetés nélkül megváltozhatnak! A készülékhez kapcsolt okostelefon típusa okozhat más megjelenést, mint amit a használati utasításban láthat.
- Amennyiben eltérést tapasztal, keresse fel weboldalunkat a legfrissebb információkért!

Tartalom

Bevezetés	1
Biztonsági figyelmeztetések	2
Vízállóság:	3
A Doboz tartalma	3
A készülék tisztítása	4
Az akkumulátor töltése	4
A készülék be- és kikapcsolása	4
Energiatakarékosság és képernyőzár	5
Első csatlakozás	5
Az óra kezelése	5
Dátum és idő beállítása	6
Az óra funkciói	6
1. Mérésekkel kapcsolatos funkciók	6
2. Telefonálással kapcsolatos funkciók	7
3. Egyéb funkciók a készülékben és a telefonos alkalmazásban	7
Hogyan mérjük az okosórával?	9
Mérési mechanizmus	9
Első mérések	9
Amire figyeljünk mérés során	10
Hibák megoldása	10
1. Miért nem lehet csatlakoztatni az órát az alkalmazáshoz?	10
2. Miért nem találja az órát a telefonos alkalmazás?	10
3. Miért nem jeleníti meg az eredményeket a telefonos alkalmazás?	11
4. Miért nem kapok értesítéseket a készüléken?	11
5. Miért mutat helytelen időt az eszköz?	11
6. Nem kapcsol be az óra, mit tegyek?	11
7. Az óra üzemideje nagyon gyorsan csökken, mit tegyek?	11

Biztonsági figyelmeztetések

Mindig tartsa be az alábbi előírásokat a készülék használata során. Ezzel csökkentheti tűz, áramütés és balesetveszély kockázatát.

- Figyelem: Áramütés elkerülése érdekében ne használja a terméket esőben vagy víz közelében.
- Karbantartás előtt húzza ki a készülékből a hálózati adaptert.
- Tartsa távol magas hőforrástól és kerülje a közvetlen napfényrel történő érintkezést.
- Védje az adapter kábelét. Vezesse úgy a kábelt, hogy ne lehessen rálépni, illetve ne sértse meg rá vagy mellé helyezett más eszköz. Különösen figyeljen a kábelre a készülék csatlakozójánál.
- Csak a készülékhez mellékelt hálózati adaptert használja. Más adapter használata érvényteleníti a garanciát. Húzza ki az adaptert a fali aljzataból, amikor nem használja azt a készülék töltéséhez.
- Tartsa a készüléket és tartozékait gyermekek által nem elérhető helyen.
- Tartsa távol a készüléket a nedvességtől, mert az károsíthatja a készüléket. Ne használjon kémiai / vegyi anyagokat a készülék tisztításához.
- Ne folyasson vizet a készülékre közvetlenül a csapból. A víznyomás a csaptelepből elegendő ahhoz, hogy gyengítse a vízállóságot, a vízzel szembeni ellenálló képességet.
- Ne hagyjon nedvességet, izzadságot és szennyeződést sokáig a készüléken. Legyen tisztában a kockázattal, hogy vízálló készülék esetében is csökkenhet a vízállósága a tömítés romlásával az üvegnél, vagy a rozsdamentes acél készüléken is alakulhat ki rozsdafolt.
- Ne viselje a készüléket fürdőzés vagy szauna használat közben.
- A készüléket csak arra felhatalmazott személy (márkaszerviz) szerelheti szét.
- Beázás esetén azonnal kapcsolja ki a készüléket. Ne vegye le a hátlapot és a szárításhoz ne használjon melegítő / szárító eszközt, pl. hajszárító, mikrohullámú sütő stb.
- Bármilyen kérdés felmerülése esetén forduljon a szervizhez.
- Ne használja a készüléket extrém hőmérsékleti körülmények között (-5°C alatt és $+45^{\circ}\text{C}$ felett), mivel ez megrövidítheti a készülék élettartamát és károsíthatja az akkumulátort.
- Ne dobálja, kopogtassa vagy zárogassa a készüléket, mivel ez sérülést okozhat a készülék alaplapját.
- Ne javítsa, vagy ne javíttassa a készüléket arra nem felhatalmazott szervizben.
- Huzamosabb használat esetén, vagy folyamatos terhelés mellett a készülék felmelegedhet. Ez normális jelenség.
- Ha allergiás tüneteket vagy bőrirritációt tapasztal azonnal vegye és konzultáljon bőrgyógyással.
- Ne törje, meg vagy ne cserélje ki a készülék belső beépített antennáját. Az antenna sérülése esetén a vevőképesség csökkenhet és a SAR sugárzás meghaladhatja a megengedett határértékeket.
- Nem ajánlott a készüléket annál a részénél tartani, ahol az antennák találhatóak, mivel a takarás hatással lehet az antenna hatékonyságára és magasabb átviteli teljesítményt okozhat.
- Az antennával való interferencia elkerülése érdekében ne használjon fém, vagy fémborítású tokot.
- A kijelző sérülésének elkerülése érdekében ne helyezzen nehéz tárgyakat a készülékre.
- Az internetre, vagy egyéb hálózatokra, mint pl. számítógépekre való csatlakozás során a készülékre vírusok, kéretlen applikációk vagy egyéb ártalmas programok települhetnek.
- Kérjük, csak olyan kapcsolódási kéréseket, vagy letöltött fájlokat fogadjon / nyisson meg, amelyek biztonságos helyről származnak.
- Készítsen biztonsági másolatot a fontos adatairól az adatvesztés elkerülése érdekében.
- Ez a készülék Lithium-Ion Polymer akkumulátort tartalmaz.
- Nem megfelelő kezelés esetén kigyulladhat, vagy égési sérüléseket okozhat.
- Ennek elkerülése érdekében az akkumulátort soha ne szerelje szét.
- A halláskárosodás elkerülése érdekében ne használja a készüléket hosszú ideig magas hangerőn.
- Ne használja a készüléket az alábbi környezetekben: benzinkút, kémiai anyagokat tároló raktárak, kórházak, gyúlékony gáz vagy egyéb vegyi anyag közelében.
- Az orvosi műszerekkel való interferencia elkerülése érdekében, ne használja a készüléket kórházakban, rendelőintézetekben, intenzív osztályokon, sürgősségi ellátó osztályokon.
- Repülőgépen kövesse a repülésbiztonsági utasításokat, és amikor szükséges, kapcsolja ki a készüléket.
- Villámlás esetén nem tanácsolt a készülék kültéri használata.
- A saját és más emberek biztonsága érdekében, vezetés közben ne használja a készüléket.

- Amennyiben a készüléket vezetés közben is szeretné használni, használjon headsetet vagy kihangosítót.
- Bizonyosodjon meg arról, hogy sem a készüléke, sem a kihangosítója nem akadályozza az autó légszákjának, vagy egyéb biztonsági berendezésének funkcionális működését.
- Ne használja a készüléket robbanásveszélyes környezetben, szabadtéren viharban. A készülék tisztításánál legyen körültekintő, ne használjon vegyszereket, vagy olyan eszközt, ami karcolásokat okozhat.
- Ne használja a készüléket rendeltetészerű használatán kívül más célra!
- Ne terjesszen szerzői joggal védett tartalmat.
- Egyes esetekben elegendő lehet a készüléket repülő üzemmódba kapcsolnia, de bizonyos helyzetekben ki is kell kapcsolnia azt.
- Ne nézzen közvetlenül a hátlapi LED fényébe. Ügyeljen, hogy gyermekek ne nézzenek közvetlenül a fénybe. Ellenkező esetben károsodhat a látása.
- Ne használja várandósság során.
- Ne használja a készüléket, ha beültetett szívritmus-szabályozó, defibrillátor vagy bármilyen más elektronikus készülék van a testében.
- Ne használjon sérült töltőt, vagy akkumulátort. Tartsa szárazon az eszközöket. Ne tárolja a készüléket mágneses tér közelében.
- Biztosítsa az akkumulátor és a töltő maximális élettartamát
- Ne töltse a készüléket hosszabb ideig (napokig), a túltöltés csökkentheti az akkumulátor élettartamát. A hosszabb ideig nem használt készülék is lemerül, használat előtt újratöltést igényel. Használaton kívül húzza ki a töltőt az áramforrásból. Az akkumulátort kizárólag rendeltetészerűen használja. Az akkumulátor házilag nem cserélhető!

A biztonsági előírások nem korlátozódnak a fent leírt esetekre, kérjük, minden esetben legyen körültekintő.

A készülék nem orvosi pontosságú műszer és klinikailag nem hitelesített, kizárólag fitness- és tájékoztatási célt szolgál. Nem orvostechikai vagy gyógyászati segédeszköz, nem helyettesíti a hagyományos mérőeszközöket és az orvosi vizsgálatokat, emiatt szívbetegeknek és cukorbetegeknek nem ajánlott! Minden adat és mérés kizárólag személyes használatra szolgál, és nem használható orvosi diagnózis felállításához, orvosi kezelés eszközeként, gyógyszer-adagoláshoz, vagy bármilyen más egészségügyi célra. A készülék használata előtt konzultáljon orvosával! Rosszullét esetén, azonnal forduljon orvoshoz! Ne hozzon orvosi döntéseket anélkül, hogy orvosával konzultálna! A készülék és az alkalmazás által elérhető egészséggel kapcsolatos információkat nem szabad orvosi tanácsnak tekinteni. Szakmai tanácsért kérjük forduljon orvoshoz! A felhasználóknak nem szabad klinikai intézkedéseket hozniuk vagy értelmezniük az eredmények, előrejelzések alapján anélkül, hogy konzultálnának egy képzett egészségügyi szakemberrel.

[A termék műszaki paramétereit, termékoldalának alján ide kattintva érhetőek el.](#)

Vízállóság:

Az IP-védettség (International Protection Marking vagy Ingress Protection Code) jelentése Nemzetközi Védettségjelölés. A műszaki berendezések áramkörét védő tokozás (készülékház) környezeti behatások elleni védettségét jelzik vele. Az IP-besorolást Magyarországon az MSZ EN 60529:2015 „Villamos gyártmányok burkolatai által nyújtott védettségi fokozatok (IP-kód) (IEC 60529:1989)”, nemzetközileg az IEC 60529:1989 szabvány írja le. A védettség mértékét gyakorlati vizsgálatok alapján határozzák meg.

A víz alatt ne nyomkodjuk a készüléket, a vízbe merítést követően száraz ruhával töröljük ki alaposan minden részét és nyílását, majd hagyjuk alaposan kiszáradni, illetve tartsuk be a fenti Biztonsági figyelmeztetéseket.

A készülék a következő besorolással rendelkezik:

IP68: Teljes mértékben védett por ellen, és víz alatt 1 méter mélységig folyamatosan használható 30 percen keresztül. Fontos, hogy a védettség tesztelése minden esetben hideg vízre vonatkozik. A készülékek szigetelése hőre lágyuló anyaggal történik, ezért 30 Celsius foknál melegebb vízbe meríteni egyáltalán nem ajánlott, valamint tengervízbe sem a sós hatás miatt. Viselhető uszodában, de nem használható forró zuhany alatt, szaunában vagy búvárkodás közben.

A Doboz tartalma

- Az okosóra
- Szíj
- Töltőkábel

A készülék tisztítása

Kezelje óvatosan a kijelzőt. A kijelző üvegből készült és megkarcolódhat vagy eltörhet. Az ujjlenyomatok és egyéb szennyeződés eltávolításához használjon puha, sima felületű ruhát, mint pl. kamera lencsetisztító kendő.

Ha általános tisztító csomagot használ, ügyeljen arra, hogy a tisztító folyadék ne érje közvetlenül a kijelzőt. Nedvesítse be a tisztító kendőt a folyadékkal.

A készülék külső felületét (a képernyő kivételével) nedves ruhával tisztíthatja meg.

Az akkumulátor töltése

Csatlakoztassa az adaptert a készülékhez, majd az USB aljzathoz. A készülék vezeték nélküli töltővel rendelkezik. A töltőkábel USB részét dugja USB kimenetre a lenti leírás alapján, míg a dokkoló részénél ügyeljen arra, hogy megfelelő módon helyezze rá az órát a dokkolóra. Figyeljen arra, hogy a dokkoló egyik oldala homorúbb, így arra a felére tegye az óra hátlapi részét, és érezni fogja, hogy a mágnes ráhúzza az órát. A dokkoló részről távolítsa el a fóliát, ha van rajta.

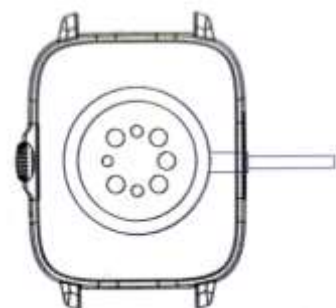

A kis akkumulátor ikon az akkumulátor töltése alatt zöldre vált, illetve animáció kíséri a töltést. Az első használat előtt ajánlott az akkumulátor 2-3 órás teljes töltése. Ügyeljen arra, hogy az akkumulátor ne merüljön le teljesen, ne hagyja azt kisülni. A teljesen lemerült akkumulátorral a készülék töltőre csatlakoztatva sem lesz bekapcsolható, amíg az akkumulátor minimális töltöttségi szintet el nem ér. Az akkumulátor teljes töltöttségét egy telített állandó ikon jelzi az értesítő sávon. A mozgó akkumulátor ikon azt jelzi, hogy a töltés még folyamatban van, akkor is, ha 100% jelenik meg töltöttségi szint jelzéseként.

Ajánlott a készülék töltése kikapcsolt kijelzővel. Bekapcsolt kijelző mellett töltve a töltés nem biztos, hogy teljes lesz. A mellékelt töltőkábelt használja. **A készüléket kizárólag számítógép USB-ről töltsse, kivéve, ha a csomagban talál fali töltőt is, vagy az 1A-es fali töltővel tudja tölteni (Ez nálunk külön megvásárolható)!**

Ne használja a készüléket erősebb töltővel, mert a készülék meghibásodhat és erre a jótállás nem terjed ki! Töltés közben a készülék erősen melegedhet, de ez normális jelenség.

A töltés befejeztével távolítsa el a kábelt a készülékből, majd az USB aljzathoz.

Megjegyzés: alacsony energiaszint esetén a készülék folyamatosan figyelmeztet erre és töltés nélkül kikapcsol. Ha a készülék nem indítható be, kérjük lapozzon a [Hibák megoldásai](#) részhez a használati utasításban.

A készülék be- és kikapcsolása

A mellékelt töltővel (szükség esetén plusz adapterrel) töltse fel az akkumulátort teljesen.

A be-, kikapcsoló gombot tartva nyomva 5 másodpercig. Ekkor a készülék bekapcsol. A kikapcsoláshoz tartsa megint nyomva a be-, kikapcsoló gombot, majd válassza a Power Off (Kikapcsolás) lehetőséget.

Energiatakarékosság és képernyőzár

Ha a beállított időn belül nem érinti meg a képernyőt, akkor a készülék energiatakarékos üzemmódba vált, a képernyő elsötétül és lezárásra kerül. Ez megakadályozza, hogy nem kívánt művelet legyen végrehajtva. Ebben az esetben nyomja meg a Bekapcsoló gombot röviden a feloldáshoz.

Első csatlakozás

Fontos, hogy az alábbi lépéseket sorrendben végezze el.

A telefon saját Bluetooth menüjében NE PÁROSÍTTA az eszközt, csak a lent leírt órához tartozó telefonos alkalmazásban!

1. Kapcsolja be a Bluetooth-t és a GPS-t a telefonon. És tegye láthatóvá.
2. Töltse le a WEARPRO alkalmazást* a telefonjára a [Google Play Áruházból](#) vagy iOS esetén [Apple Store](#)-ból.
3. Telepítse az alkalmazást, közben engedélyezze Ismeretlen Forrásokból történő telepítést, ha szükséges. Amennyiben szükséges, regisztráljon be a fiókjába. Engedélyezze az összes hozzáférhetőséget a telefon adataihoz a szinkronizálás miatt.
4. Az alkalmazást engedélyezze, hogy a háttérben is fusson. Lépjen a telefonos alkalmazásba, majd Én fül és alul Engedély beállítások. Itt engedélyezzen minden jogosultságot. Adja hozzá a kivételekhez az akkumulátorkímélő/ Energiatakarékos üzemmódnál. (Telefontól függően, több helyen is engedélyezni kellhet)
5. Az alkalmazáson belül keresse meg az Eszköz menüt majd Eszköz hozzáadása (Csatlakoztassa az eszközt) menüt és keresse meg az órát. Ha nem találja, akkor Refresh gombot használja. A listából válassza ki az eszközt és nyomjon rá.
6. Most már testre szabhatja az eszköz beállításait és kiválaszthatja, miről szeretne értesítést kapni. Valamint elindíthatja méréseket, beállíthatja a céljait és személyes adatait.
7. [A mérések elindítása előtt olvassa el, a Hogyan mérjük az Okosórával részt a használati utasítás végén.](#)

**A készülék terméktulajdonságai alapján lehet elérhető az alkalmazás az áruházakból, az ott leírt minimális rendszerkövetelmény szerint.*

Az óra kezelése

Az órát lehetőség szerint a bal csuklón viselje kijelzővel felfelé, kb. 1.5 cm-rel beljebb a csuklócsontról, ezzel a mérések pontosabbak lesznek. A szenzoroknak érintkezni kell a bőrfelülettel, ügyeljen arra, hogy feszesen van.

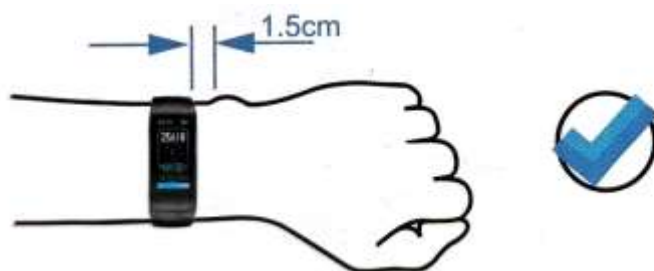

A készüléken történő navigálás az érintőképernyőn történik.

- Jobbra/balra húzás: Menüben lépés/új menüoldal
- Kezdőképernyő gomb: A ikonra koppintva az alapértelmezett kezdőképernyő jelenik meg.
- Back gomb/ Felfelé történő húzás: A megérintésével az előző oldalra lehet visszatérni, vagy be lehet zárni a futó alkalmazást.

Az alkalmazások elindításához érintse meg a kívánt alkalmazást egyszer.

Dátum és idő beállítása

A telefonhoz történő csatlakozás után a helyes idő fog megjelenni.

Az óra funkciói

1. Mérésekkel kapcsolatos funkciók

A készülék nem orvosi pontosságú műszer és klinikailag nem hitelesített, kizárólag fitness- és tájékoztatási célt szolgál. Nem orvostechnikai vagy gyógyászati segédeszköz, nem helyettesíti a hagyományos mérőeszközöket és az orvosi vizsgálatokat, emiatt szívbetegeknek és cukorbetegeknek nem ajánlott! Minden adat és mérés kizárólag személyes használatra szolgál, és nem használható orvosi diagnózis felállításához, orvosi kezelés eszközeként, gyógyszer-adagoláshoz, vagy bármilyen más egészségügyi célra. A készülék használata előtt konzultáljon orvosával! Rosszullét esetén, azonnal forduljon orvoshoz! Ne hozzon orvosi döntéseket anélkül, hogy orvosával konzultálna! A készülék és az alkalmazás által elérhető egészséggel kapcsolatos információkat nem szabad orvosi tanácsnak tekinteni. Szakmai tanácsért kérjük forduljon orvoshoz! A felhasználóknak nem szabad klinikai intézkedéseket hozniuk vagy értelmezniük az eredmények, előrejelzések alapján anélkül, hogy konzultálnának egy képzett egészségügyi szakemberrel.

Mielőtt bármilyen mérést végezne az órával, kalibrálja az eszközt, a használati utasításban található Hogyan mérjünk leírás alapján!

- **Pedometer/ Calories/ Distance:** (Lépésszámláló)
A funkció automatikusan működik. Megmutatja, mennyi lépést tettünk meg, mennyi km-t tettünk meg ezalatt, és mennyi kalóriát égettünk el. Az alkalmazásban be tudjuk állítani a célszámot (pl.:8000 lépés), azt elérve jelez az óra. A mérés éjfélkor nullázódik. A mérés eredményei az alkalmazásban visszanezhetők naptárszerűen.
- **Sleep monitor:** (Alvásmonitor)
A funkció automatikusan figyel 21:00-9:00 között. Eredményt ezután ad az órán és a telefonos alkalmazásban is. Tartsa a csuklóján alvás közben. Az alkalmazásban mutatja az alvás hosszát, felébredések számát, a mély alvás hosszát és idejét. A mérés eredményei az alkalmazásban visszanezhetők naptárszerűen.
- **Sports (Exercise/Trainings/Workouts):** (Sportmódok)
Az óra menüjében kiválasztva az adott sportmódot, elindul az adott sportmódra jellemző mérés az órán. Az órát viselje feszesen (de ne szorosan) a sport közben. A leállításához nyomja meg fizikai gombot és válassza az End a képernyőn az END gombot, a folytatáshoz a Resume gombot. A mért eredmény a telefonos alkalmazásban nézhető meg visszamenőleg is.
- **Heart rate (HR):** (Pulzusmérés)
A funkció manuálisan elindítva kb. 15-20 mp múlva ad eredményt. Tartsa a csuklóján az órát és várjon, amíg elkészül a mérés. Az utolsó mért érték az óra kijelzőn is látható. A mérés eredményei az alkalmazásban visszanezhetők naptárszerűen. Automata mérés bekapcsolás után az óra minden egész órában megméri az értéket, melynek eredményei az alkalmazásban követhetők. Az automata mérés funkció bekapcsolása: Lépjen az alkalmazásba, majd Eszköz kezelése és HR Monitoring.
- **Blood Pressure (BP):** (Vérnyomásmérés)
A funkció manuálisan elindítva kb. 25-30 mp múlva ad eredményt. Tartsa a csuklóján az órát és várjon, amíg elkészül a mérés. Az utolsó mért érték az óra kijelzőn is látható. A mérés eredményei az alkalmazásban visszanezhetők naptárszerűen.
- **Blood Oxygen (BO):** (Véroxigén-mérés)

A funkció manuálisan elindítva kb. 15-20 mp múlva ad eredményt. Tartsa a csuklóján az órát és várjon, amíg elkészül a mérés. Az utolsó mért érték az óra kijelzőn is látható. A mérés eredményei az alkalmazásban visszanezhetők naptárszerűen. Automata mérés bekapcsolás után az óra minden egész órában megméri az értéket, melynek eredményei az alkalmazásban követhetők.

- **Physiological cycle /Female:** (Női egészség menü)

Menstruációs naptárként használható funkció. Beállítható a ciklus hossza, kezdete, és így tud figyelmeztetni az óra a problémás napok előtt. Ez a funkció nem használható terhességtervezés vagy fogamzásgátlás céljára. Az előre jelzett időpontok csak személyes referenciaként szolgálnak. Az előre jelzett időpontok eltérhetnek a tényleges dátumoktól. 18 év alatti személyeknek ezt a funkciót gyámmal kell használniuk.

2. **Telefonálással kapcsolatos funkciók**

- **Phonebook:** Névjegyzék – Kapcsolatok
- **Dialer:** Tárcsázó- Hívás kezdeményezés
- **Call Logs:** Hívásnapló –A bejövő, kimenő, nem fogadott hívások elérése.
- **Notifications:** Értesítések – Üzenetek megtekintése.

Hívások kezdeményezése és fogadása

Amennyiben az órán keresztül szeretne beszélni (hívást indítani, vagy fogadni) akkor szükséges a funkciót bekapcsolni. Ha elég, hogy az óra jelzi a hívásokat, de nem szeretne az órán beszélni, akkor ezt funkciót nem kell használni!

Ahhoz, hogy a Bluetooth hívás működjön, először a telefonos alkalmazásban össze kell kapcsolni az órát és a telefont, majd az órán bekapcsolni a BT Call funkciót vagy ikont, ezután a telefon saját Bluetooth menüben megkeresni az új eszközt, ami más, mint az alkalmazásnál használt név. Például: Alkalmazásban az óra neve M10, míg a telefon saját Bluetooth menüben a BT Call funkció után bekapcsolt név M10_TALK vagy hasonló.

A kezdőképernyőn érintse meg a Készülék lehetőséget. A billentyűzet segítségével, adja meg a telefonszámot, majd érintse meg a zöld hívás ikont. Amennyiben a névjegyzékből tárcsázna, válassza ki a megfelelő kapcsolatot és érintse meg.

Hívás fogadása bejövő híváskor:

- Érintse meg a zöld ikont a fogadáshoz.
- Érintse meg a piros ikont az elutasításhoz.

Lehetőségek beszélgetés közben

- Tárcsázó: a billentyűzet megjelenítése vagy elrejtése.
- Hangszóró: a hangszóró ki - vagy bekapcsolása.
- A hangerőt a hangerő-gombbal is lehet növelni és csökkenteni.
- Aktuális hívás befejezése.

3. **Egyéb funkciók a készülékben és a telefonos alkalmazásban**

- **Alarm (Clock):** (Ébresztőóra) Megadhat új ébresztőóra időpontot. (Add new alarm) Időpont (Time), Repeat (Ismétlés), Ébresztési mód (csak hang, csak rezgés, mindkettő)
- **BT music:** A telefonhoz kapcsolódva irányítható a telefon zenelejátszója az óráról. (Lejátszás, Szünet, Következő, Előző, Hangerő)
- **Dial switch:** Az órán menüből is tudjuk változtatni az óralapokat, de ha a főképernyőn nyomva tartjuk az ujjunkat akkor is tudunk váltani köztük. Sok esetben a telefonos alkalmazásban is meg tudjuk ezt tenni.

- **DND (Do Not Disturb):** Ne zavarj mód, Bekapcsolás esetén nem kap értesítéseket, és az automata kijelző bekapcsolás is letiltásra kerül.
- **Find my device:** (Telefon megkeresése) Ha nem találja a telefonját, de csatlakoztatva van hozzá Bluetooth-on, ezzel meg tudja rezgetni a telefont.
- **Notifications:** (Értesítések) – A telefonos alkalmazással való összekötés után, amennyiben engedélyeztük az Értesítésekhez való hozzáférést, az óra itt jeleníti meg az telefonra érkező értesítéseket.
- **Sedentary reminder:** (Mozgásra ösztönző emlékeztető). Beállíthatja hány perc után jelezzen az óra, valamilyen tevékenység elvégzésére, hogy átmozgassa magát, sok ülés után.
- **Stopwatch:** Stopper (Elindítás, Megállítás, Visszaállítás)
- **Timer:** (Időzítő) Beállítva a megadott eltelt időt, az óra visszaszámol, és amikor lejár az idő, jelez.
- **Vibrator:** (Rezgés) Masszírozás
- **Weather /UV/Barometer:** Megmutatja az aktuális Időjárást/UV sugárzást/Légnyomást. A funkció használatához kapcsolja össze az órát a telefonos alkalmazással, mert internet alapon tölti be az adatokat az óra napi egyszeri frissítéssel.
- **Settings:**
 - BT Settings: Power (Bekapcsolva) Visibility (Láthatóság)
 - Time (óra)
 - Power Saving: Energiatakarékos mód bekapcsolás/ kikapcsolás
 - Sound (csengőhangok)/ Volume: Hangerő
 - Display (Kijelző beállítások) Brightness (Fényerő)
 - Motion/ Raise your wrist (Mozgásvezérlés)
 - Language/ International (Nyelvválasztó)
 - Reset (Gyári visszaállítás)
 - Power off (Kikapcsolás)
 - About (Névjegy)

Hogyan mérjük az okosórával?

A készülék nem orvosi pontosságú műszer és klinikailag nem hitelesített, kizárólag fitness- és tájékoztatási célt szolgál. Nem orvostechikai vagy gyógyászati segédeszköz, nem helyettesíti a hagyományos mérőeszközöket és az orvosi vizsgálatokat, emiatt szívbetegeknek és cukorbetegeknek nem ajánlott! Minden adat és mérés kizárólag személyes használatra szolgál, és nem használható orvosi diagnózis felállításához, orvosi kezelés eszközeként, gyógyszer-adagoláshoz, vagy bármilyen más egészségügyi célra. A készülék használata előtt konzultáljon orvosával! Rosszullét esetén, azonnal forduljon orvoshoz! Ne hozzon orvosi döntéseket anélkül, hogy orvosával konzultálna! A készülék és az alkalmazás által elérhető egészséggel kapcsolatos információkat nem szabad orvosi tanácsnak tekinteni. Szakmai tanácsért kérjük forduljon orvoshoz! A felhasználóknak nem szabad klinikai intézkedéseket hozniuk vagy értelmezniük az eredmények, előrejelzések alapján anélkül, hogy konzultálnának egy képzett egészségügyi szakemberrel

[Az egyes mérési funkciók elindítása, leírása a fenti Óra funkciói résznél olvashatóak!](#)

A készüléket kalibrálni szükséges!

Ehhez el kell végezni a lenti beállítások lépéseit (Első mérések), az eszköz helyes működéséhez.

Mérési mechanizmus

A méréseket a készülék hátoldalába integrált optikai szenzor(ok) végzi(k). A mérés elindításakor a szenzor zöld vagy piros fényel világítja át a bőrfelületet, megvilágítva az erek falát. A róluk visszaverődő fényből határozza meg a szenzor az értékeket, emellett a vérnyomásmérési érték megállapítása statisztika alapú számítási mechanizmus alapján működik. A megfelelő mérésekhez a készülék hátoldalán található szenzor jó minőségű optikai jeleire van szükség. A mérések időtartama eltérhet, pulzusszámméréshez kb. 15-20mp szükséges, vérnyomás- és véroxigén méréshez átlagosan 25-30 mp. Minden esetben várjuk meg a mérés végét. Az okosóra optikai szenzorjai az egészséges, átlagos, nyugalmi állapotban lévő test szív működéséhez vannak kalibrálva:

Pulzusszám: **65-130 bpm**, Vérnyomás: systolic **90-150** / diastolic **60-90 Hgmm**, Véroxigén: **96-99%**

Első mérések

Ahhoz, hogy az eszköz a lehető legpontosabb méréseket tudja elvégezni, és ezeket az adatokat folyamatosan megfelelően közölje, bizonyos lépéseket kell tennünk beüzemelésük előtt. A kezdeti mért adatokat az eszköz eltárolja a belső memóriájába. A továbbiakban ezen biometrikus adatok és az alkalmazásban megadott testi adatok összevetése alapján közöl értékeket.

A lenti beállítások és lépések elvégzésére feltétlenül szükség van az eszköz helyes működéséhez. Amennyiben ezeket a beállításokat és kezdeti beüzemelést nem végzi el, úgy az okosóra nem megfelelő adatokat közöl, és minden esetben a fentebb jelzett alapteljesítményen kalibrált adatokat fogja mutatni bármilyen felületre helyezve.

Ezt csak egyszer kell megcsinálni, utána már telefon nélkül is, az általunk kalibrált adatokat is felhasználva fogja meghatározni az értékeket a készülék. Ha nagyobb eltéréseket tapasztal, de legalább havi gyakorisággal, érdemes újrakalibrálni az eszközt.

Ezeket lépésről- lépésre el kell végezni:

1. A hátlapi szenzoron lévő **fóliát távolítsuk** el, ha van rajta, és óvatosan tisztítsuk meg a szenzort.
([Készülék tisztítása bekezdés alapján.](#))

2. Helyezze fel az órát a bal kezére, kb. 1.5 cm-rel beljebb a csuklósonttól, feszesen, de ne túl szorosan.
3. **A készüléket a telefonunkra telepített alkalmazáshoz kell csatlakoztatni** és megadni a személyes adatainkat (Beállítások fül > Legfelül ikon, kor, súly, magasság) és elmenteni azokat. (Fontos, hogy a telefon saját Bluetooth menüjében NE legyen párosítva az eszköz)
4. Ezután az első mérést érdemes telefonról indítani, amennyiben ez lehetséges.
5. **Viseljük az órát 3 napig lehetőleg folyamatosan**, és legyen bekapcsolva az automata mérés, hogy a szenzor hozzászokjon a bőr felületéhez. A mérések pontossága folyamatosan javulni fog.

Amire figyeljünk mérés során

1. Az okosórát egyszerre csak egy személyhez lehet kalibrálni. Ne használja a méréseket, ha más személyhez lett kalibrálva a készülék, csak újrakalibrálást követően.
2. Amennyiben hagyományos vérnyomásmérővel is teszteli az órát, akkor érdemes először az órával mérni, majd utána a hagyományos mérővel. Ha fordítva végzi, teljen el legalább 10 perc a két mérés között, hogy a véráram helyreálljon.
3. A mérési mechanizmus időtartama alatt helyezzük a karunkat úgy, hogy az eszköz lehetőleg a szívvel azonos magasságban legyen és nyugalmi állapotban legyünk. A mérések időtartama alatt lélegezzünk egyenletesen és ne beszéljünk.

Tipppek

- Ne végezzünk mérést víz alatt!
- Ne végezzünk méréseket 0 °C alatti hidegben!
- Méréseknél ne fordítsuk a szenzorokat csuklónk belső oldalára, hanem kijelzővel felfelé viseljük az órát.
- Mérés előtt érdemes 5 percet nyugodtan tölteni.
- Az eszközt hordjuk lehetőség szerint balkézen.
- Dohányzás, alkohol-, kávé-, teafogyasztás közben vagy után a normálistól eltérő adatokat kaphatunk.



Hibák megoldása

1. Miért nem lehet csatlakoztatni az órát az alkalmazáshoz?

- Néhány okostelefon Bluetooth szolgáltatása rendellenes tud lenni. Kérjük, indítsa újra a Bluetooth-t vagy indítsa újra az okos telefont a csatlakozáshoz. Ezután kövesse az utasítás elején található [Első csatlakozás](#) lépéseket.
- Ha van másik okosóra, okoskarkötő, vagy más Bluetooth eszköz a közelben, akkor kapcsolja ki az eszközt (esetleg az alkalmazást is érdemes átmenetileg letiltani) és indítsa újra a telefont, ha nincs, akkor csak indítsa újra telefont.
 - Kérjük, kövesse a lépéseket sorrendben!
 - Törölje a telefon saját beállításában a Bluetooth menüben a Smartwatch párosítását.
 - Kapcsolja ki, majd be Bluetooth-t a telefonon.
 - Nyissa meg a telefonos alkalmazást.
 - Kapcsolódáskezelő, majd Csatlakozás.
 - A megjelenő listában válassza a Smartwatch eszközt.

2. Miért nem találja az órát a telefonos alkalmazás?

- Kérjük, győződjön meg róla, hogy a Bluetooth és GPS be van-e kapcsolva a telefonon.
- Ellenőrizze, hogy a fel van-e telepítve az alkalmazás a telefonra és azon belül próbál kapcsolódni az eszközhöz.
- Ellenőrizze, hogy a telefon saját Bluetooth menüjében NINCS Párosítva az óra.

- Kérjük, győződjön meg róla, hogy a telefon és az eszköz közötti távolság nem haladja meg a 0,5m-t. Az eszköz a normál Bluetooth kommunikációs távolság tartománya nyílt terepen max. 10 méter.
- Kérjük, győződjön meg róla, hogy az óra akkumulátora fel van-e töltve és az óra be van kapcsolva.
- Ha minden fenti pont rendben van, akkor indítsa újra a telefont és az órát is, majd haladjon a használati utasítás [Első csatlakozás](#) rész szerint.

3. Miért nem jeleníti meg az eredményeket a telefonos alkalmazás?

- Kérjük, győződjön meg arról, hogy az akkumulátor állapota jó-e és a Bluetooth be van kapcsolva.
- Kérjük, kapcsolódjon újra az alkalmazáson keresztül a telefonhoz.
- Majd manuálisan frissítse az adatokat a főoldalon fentről lefelé történő képernyőhúzással.
- Az óráról az adatok minden nap éjfélkor törlődnek, naponta egyszer érdemes a telefonhoz csatlakoztatni, hogy megmaradjanak.

4. Miért nem kapok értesítéseket a készüléken?

- Kérjük, győződjön meg róla, hogy a Bluetooth és GPS be van-e kapcsolva a telefonon.
- Ellenőrizze, hogy a fel van-e telepítve az alkalmazás a telefonra és azon belül próbál kapcsolódni az eszközhöz.
- Ellenőrizze, hogy a telefon saját Bluetooth menüjében NINCS Párosítva az óra.
- Kérjük, győződjön meg róla, hogy a telefon és az eszköz közötti távolság nem haladja meg a 0,5m-t. Az eszköz a normál Bluetooth kommunikációs távolság tartománya nyílt terepen max. 10 méter.
- Kérjük, győződjön meg róla, hogy az óra akkumulátora fel van-e töltve és az óra be van kapcsolva.
- Kérjük, győződjön meg róla, hogy a telefonos alkalmazásban az Értesítések engedélyezve vannak a [fenti leírás szerint](#).
- Kérjük, győződjön meg róla, hogy az óra NINCS Ne zavarjanak módban, ha abban van, kapcsolja ki.
- Ha minden fenti pont rendben van, akkor indítsa újra a telefont és az órát is, majd haladjon a használati utasítás [Első csatlakozás](#) rész szerint, kifejezetten az Engedélyek és Hozzáférések részre fókuszáljon.

5. Miért mutat helytelen időt az eszköz?

- Ha az óra töltöttsége alacsony, az idő kijelzése pontatlan lehet. Kérjük, töltsse fel az órát és csatlakoztassa újra a telefonos alkalmazáshoz az utasítás [Első csatlakozás](#) rész szerint.
- A dátum és az idő automatikus szinkronizálódik a telefonos alkalmazáshoz történő sikeres Bluetooth kapcsolat esetén.

6. Nem kapcsol be az óra, mit tegyek?

Ha töltőre teszi az órát, megjelenik a töltési animáció?

- Ha igen, akkor várja végig a töltést. És lehetőség szerint még töltőn kapcsolja be.
- Ha nem, akkor nézze meg, hogy az óra hátoldala tiszta. Ha nem az, akkor érdemes lehet megtisztítani őket **óvatosan** és azután ismét töltőre helyezni.
- Kérjük, nézze meg, hogy a töltőkábel nincs-e valahol megtörve. És a végén lévő dokkoló homorú oldalára próbálta rátenni az órát.
- Ezután tegye 15 percre töltőre az órát, úgy, hogy a töltőkábel konnektoros (telefon) töltőbe van bedugva, ezután vegye le a töltőről, és próbálja meg bekapcsolni, majd ismét tegye töltőre 15 percre. Ha ilyenkor megjelenik a töltési animáció, akkor feltöltés után rendben lesz az óra.

7. Az óra üzemideje nagyon gyorsan csökken, mit tegyek?

Kalibrálja újra az akkumulátort az alábbi módon:

1. Csatlakoztassa az órát a telefonos alkalmazáshoz fenti leírás alapján, majd Beállítások fül > Eszköz állapota > Gyári beállítások visszaállítása. Ezután merítse le a készüléket, annyira, hogy ne tudjon bekapcsolni.
2. Ezután tegye töltőre, kikapcsolt állapotban, és hagyja lassú (USB) töltésen, 1,5-2 órán keresztül, majd még a töltőn kapcsolja be az órát, és ismét végezze el az 1. pontban leírtakat első felét.
3. Ezután jelentősen javulni fog az óra üzemideje.

8. Miért nem pontosak az eredmények?

- A megfelelő mérésekhez a készülék hátoldalán található szenzor jó minőségű optikai jeleire van szükség. Kérjük tisztítsa meg a szenzort és utána kalibrálja az eszközt, a fenti [Hogyan mérjünk](#) leírás alapján!

Megfelelőségi nyilatkozat (Kivonat)

A forgalomba hozó kijelenti, hogy a készülék megfelel a rendeltetésszerű használatnak és az előírásoknak megfelelően termékmatricával, jótállási jeggyel és magyar nyelvű használati útmutatóval kerül forgalomba. A gyártó által közzétett nyilatkozat alapján a termék CE megfelelőségi jellel kerül a forgalomba a 79/1997.(XXII.31.) IKIM rendelet 5.§ (1) bekezdésének megfelelően.

Minőségtanúsítás

A forgalomba hozó tanúsítja, hogy a készülék a 2/1984. (III.10.) IpM-BkM. Sz. rendeletben előírtak szerint megfelel a leírásban szereplő műszaki jellemzőknek.

Gyártó:

Shenzhen Xinkeying Technology Co., Ltd

8/F Block C, Han's Laser Innovation Building, 128 North Central Avenue, Nanshan District Shenzhen, GuangDong 518000 China

Hulladékkezelés:

A hulladékkezelésre a 2012/19/EU európai irányelvek vonatkoznak. Az elektronikus hulladékot a háztartási hulladéktól elkülönítve kell elhelyezni az arra kijelölt helyen. További információt a helyi önkormányzattól vagy környezetvédelmi szervektől tud kérni.

Importőr:

Smartos Group Kft.

2234 Maglód Árpád vezér utca 118. info@smartos.hu



A használati utasítás a Smartos Group Kft. szellemi tulajdona. Másolása, felhasználása részben vagy egészben tilos. Engedély nélküli, jogellenes felhasználása jogkövetkezményekkel jár.